

Rys. 12: Schemat ideowy tunera stereofonicznego Hi-Fi typu AS

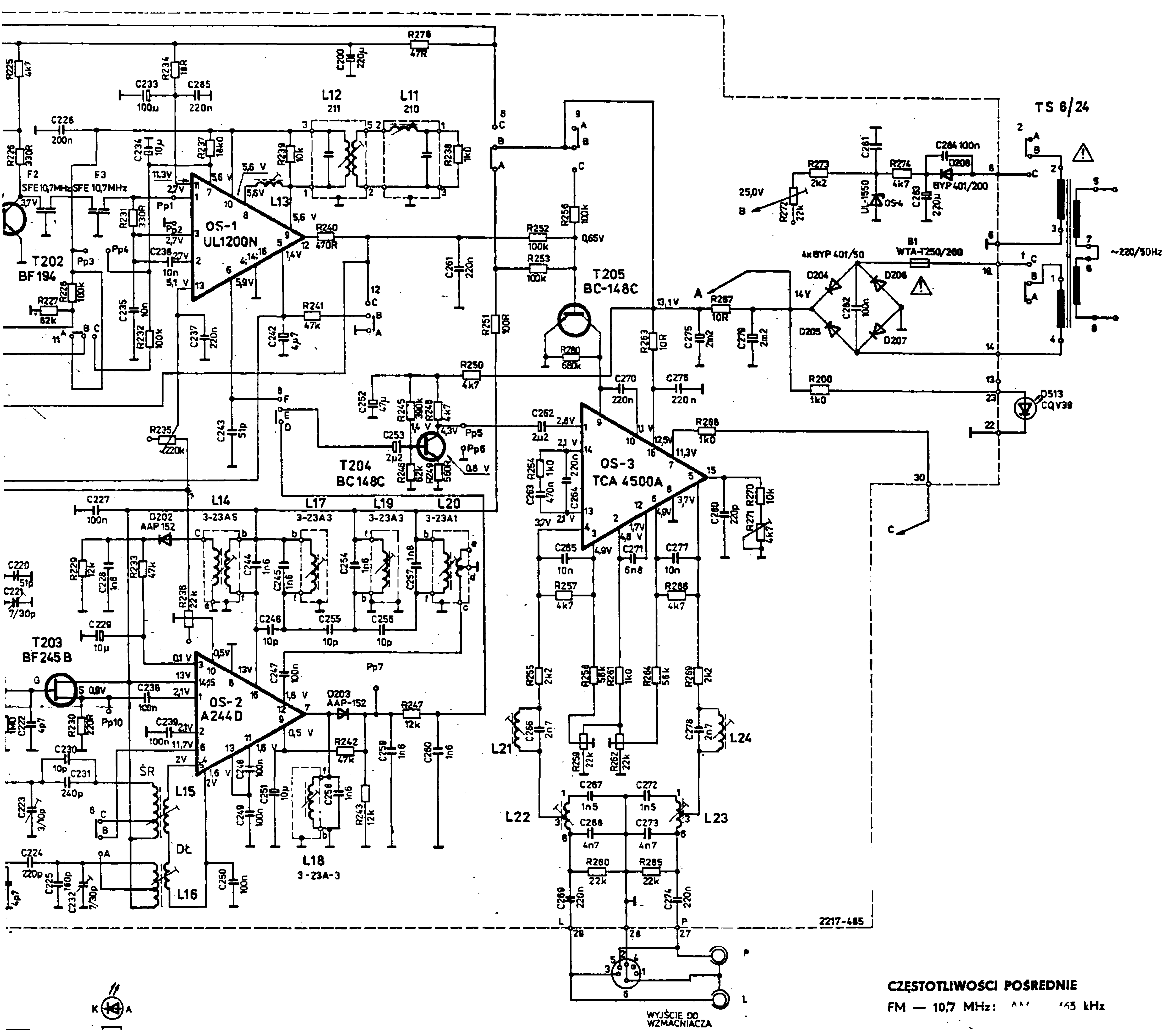

**CZĘSTOTLIWOŚCI POŚREDNIE**  
 FM — 10,7 MHz; 65 kHz

**ZAKRESY FAŁ**  
 DŁUGIE 150+ 285 kHz  
 ŚREDNIE 525+1605 kHz  
 UKF 65,5+ 74 MHz

**CZĘSTOTLIWOŚCI STROJENIA  
 OBWODÓW WEJŚCIOWYCH**  
 DŁUGIE 160 kHz; 280 kHz  
 ŚREDNIE 560 kHz; 1500 kHz  
 UKF 65 MHz; 74,5 MHz

- UWAGI:**
1. Elementy oznaczone  $\Delta$  muszą być zgodne z specyfikacją Instrukcji serwisowej.
  2. Wszystkie napięcia pomierzone woltomierzem 20 k $\Omega$ /V w stosunku do masy.
  3. ZMIANY ZASTRZEŻONE.

